

SANKO SOLAR

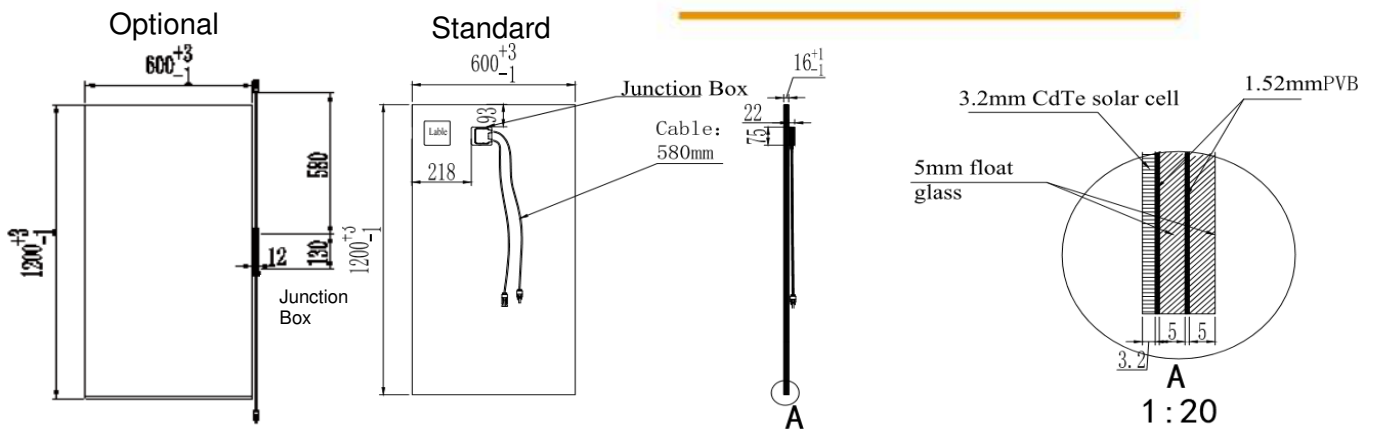

Elektrische Spezifikation

(Leistung bei STC: 1000 W / m², 25° C, AM1,5)

Nr. 17

Spezifikation	T0-105
Transparenz	0%
Nennleistung (Pm)/W	105
Leerlaufspannung (Voc)/V	124.0
Kurzschlussstrom (Isc)/A	1.28
Spannung bei max. Leistung (Vm)/V	92.9
Strom bei max. Power (Im)/A	1.13
Systemeigenschaften	(IcF)/A
Maximal zulässige Serienabsicherung	2.0
Maximale Systemspannung	(Vsys)/V
	1000

Mechanische Spezifikation

Länge	1200mm
Breite	600mm
Glasdicke	16mm
Fläche	0.72m ²
Gewicht	26kg
Rahmen	Nein
Leitung/Kabel	2.5mm ² 580mm
Steckverbinder	MC4
Bypass-Diode	10A
Zellentyp	CadmiumTelluride (CdTe)
Aufbau	3.2cell+1.52pvb +5+1.52pvb+5
Verbund	PVB

Temperatur-Charakteristik (bei STC)

Temperatur-Koeffizienten von Isc	$\alpha=0.060\%/^{\circ}\text{C}$
Temperatur-Koeffizienten von Voc	$\beta=-0.321\%/^{\circ}\text{C}$
Temperatur-Koeffizienten von Pm	$\gamma=-0.214\%/^{\circ}\text{C}$
Betriebstemperatur Bereich	-40°C ~ +85°C

Verpackungskonfiguration

Module pro Palette	27 St.
Palettengewicht	740kg
Maße der Palette	1260x1100x790mm

Garantie:

- 10 Jahre für Material und Verarbeitung.

- 25 Jahre Leistungsgarantie für 90% der Nennleistung in den ersten 10 Jahren und 80% über 25 Jahre.

- Die Module werden über den gesamten Lebenszyklus hinweg mit einem Sammel- und Recyclingprogramm verwaltet, das den Modulbesitzern die kostenlose Rücknahme und das Recycling der Module am Ende ihres Lebenszyklus ermöglicht.

Sanko Solar
Bergstraße 22
63762 Großostheim

Tel. +49 (0) 6062-999 43 85

Fax. +49 (0) 6026-999 43 86

info@sanko-solar.de

www.sanko-solar.de